

Pravidla správného balení zásilky

Průvodce bezpečným
balením pro ONE by Allegro

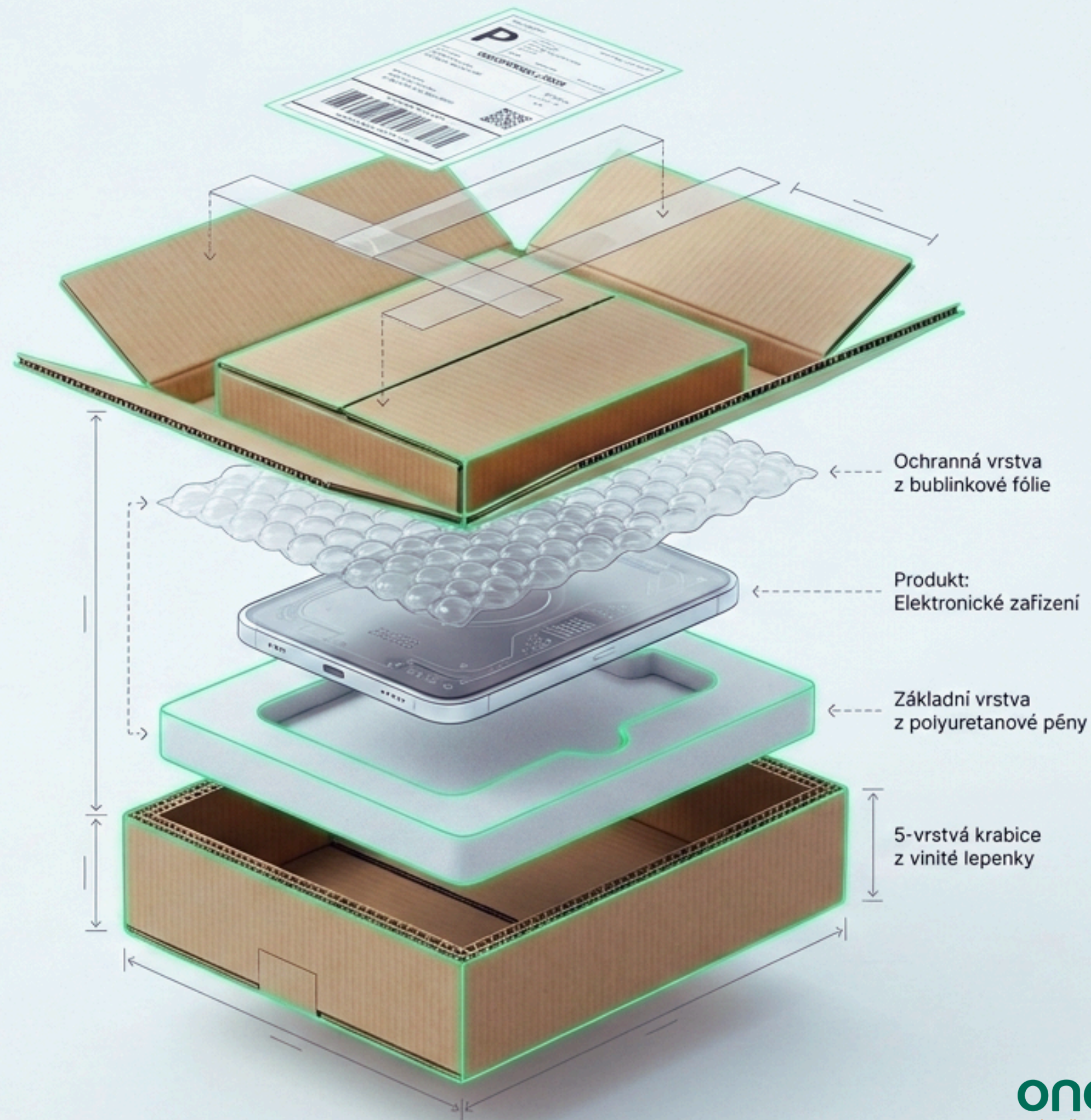

Cesta vaší zásilky není procházka

Během přepravy čelí každý balík extrémním fyzikálním vlivům.
Pravidla balení nejsou byrokracie, ale inženýrská ochrana vašeho zboží.

1 **Vibrace**
Válečkové dopravníky

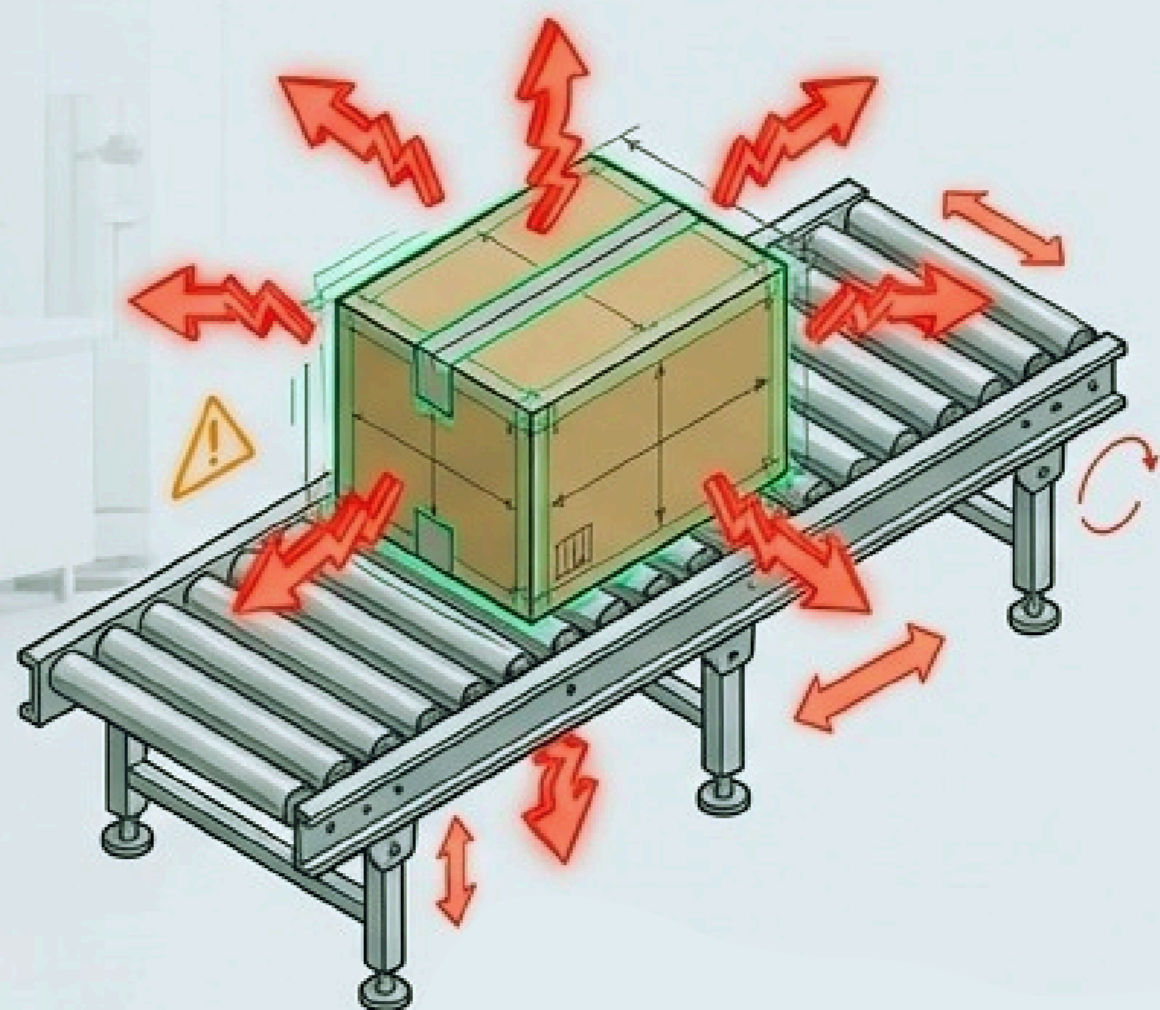

2 **Překládka**
Až 6-8x naložení a vyložení

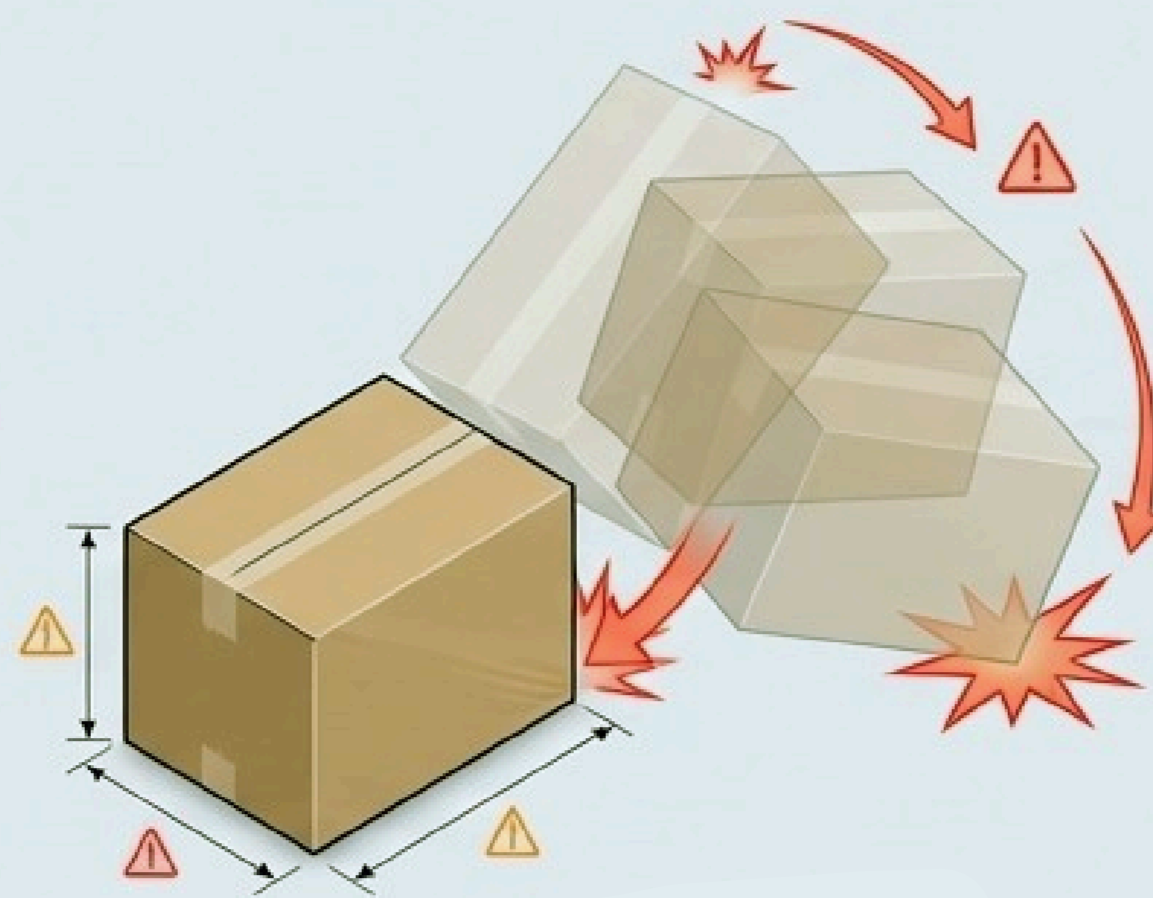

3 **Dodávka**
Pohyb na korbě

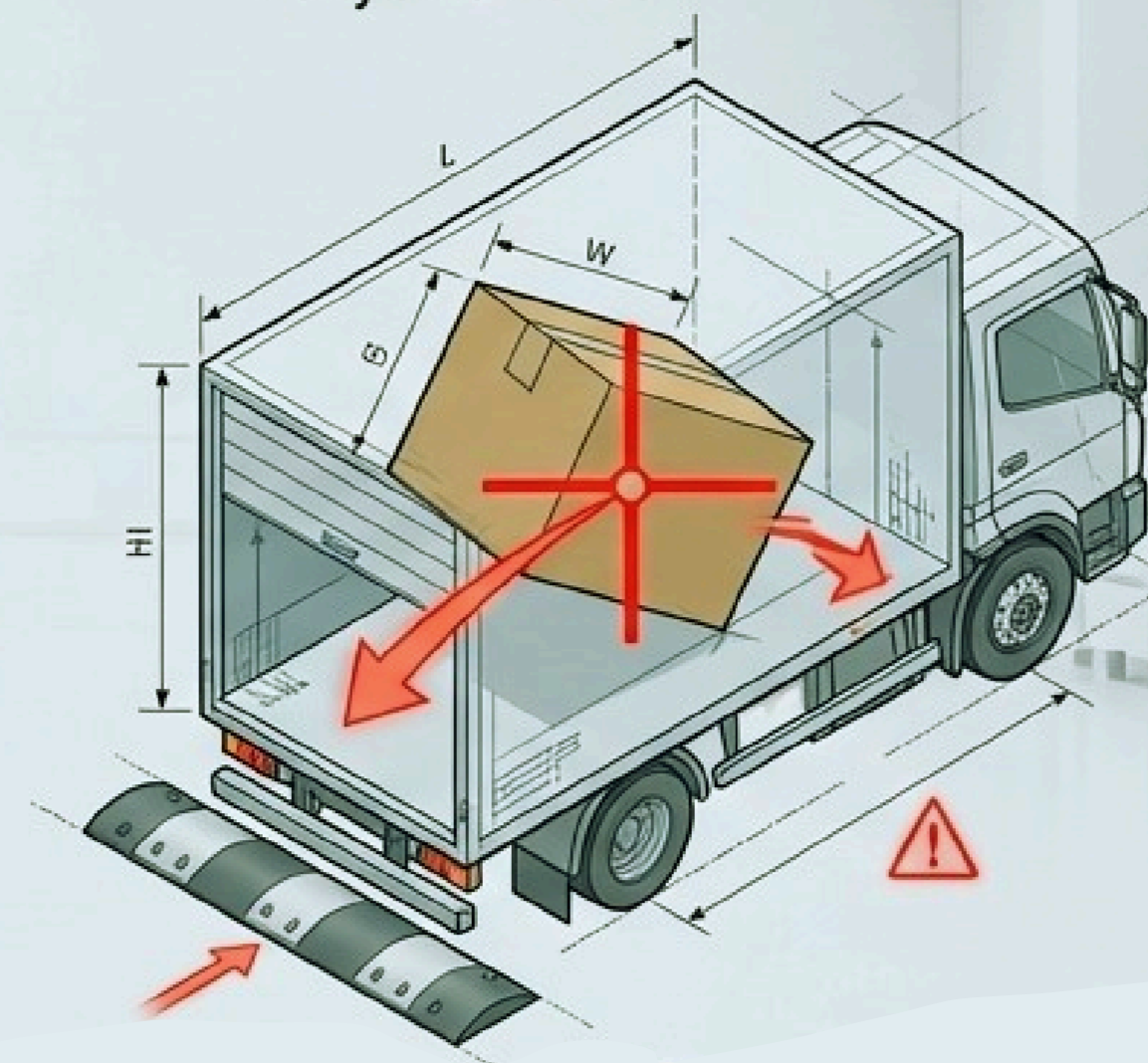

Odolnost zásilky

Co musí použitý obal vydržet

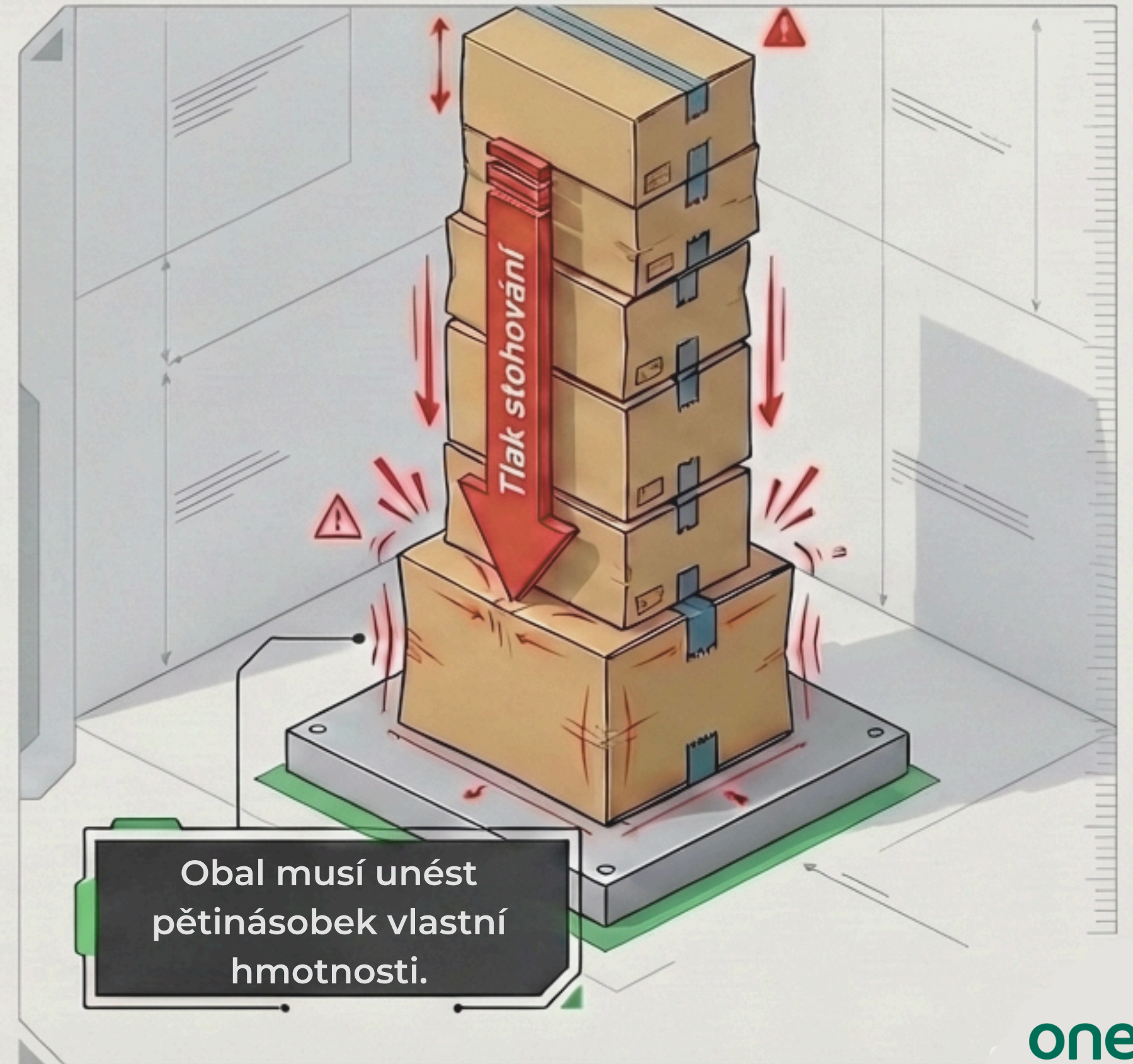
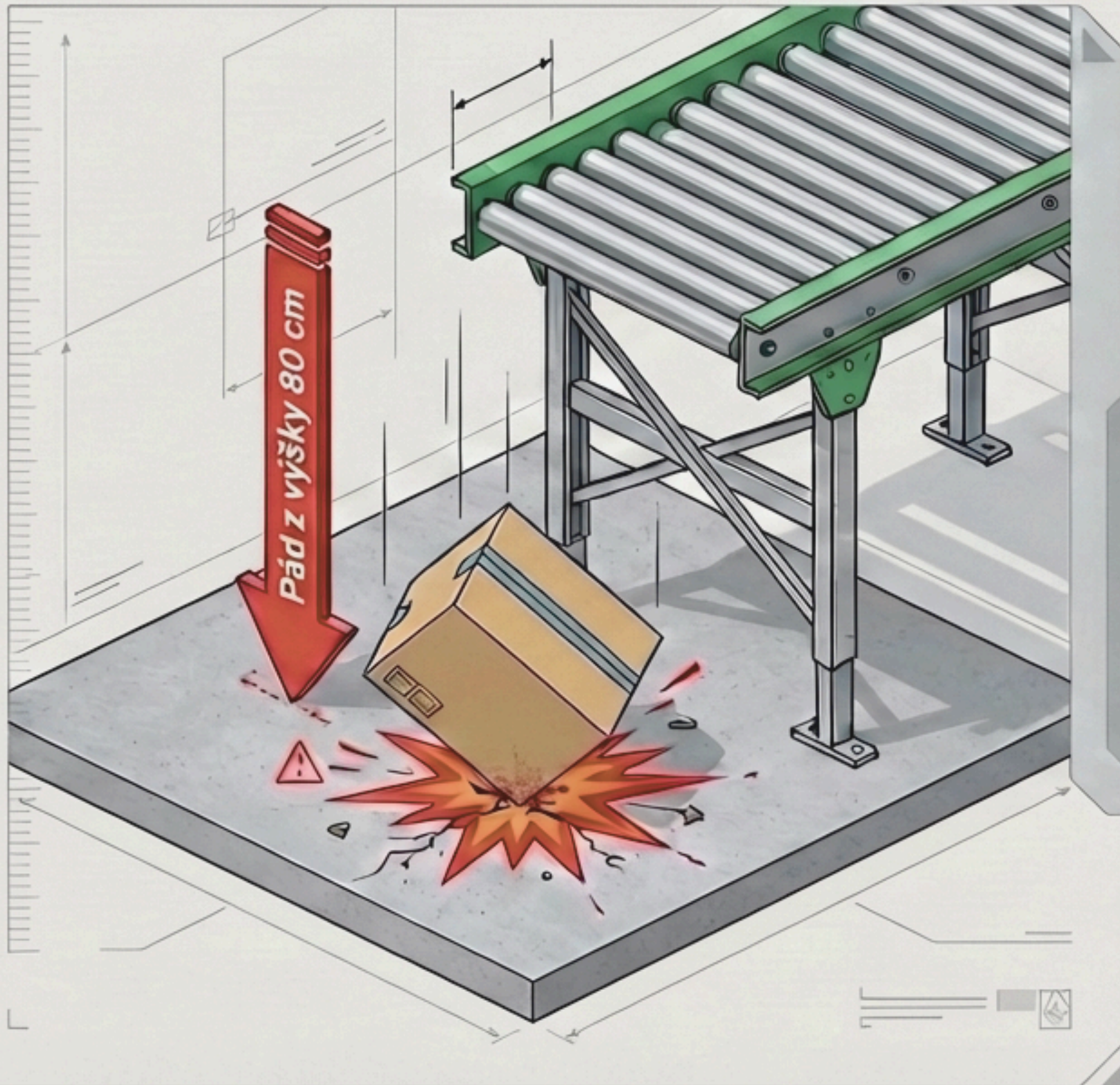

Mantinely: Maximální parametry jednoho kusu

Každý nákladový kus se musí vejít do přísného systémového rámu. Co tento rám přesáhne, nemůže být přepraveno.

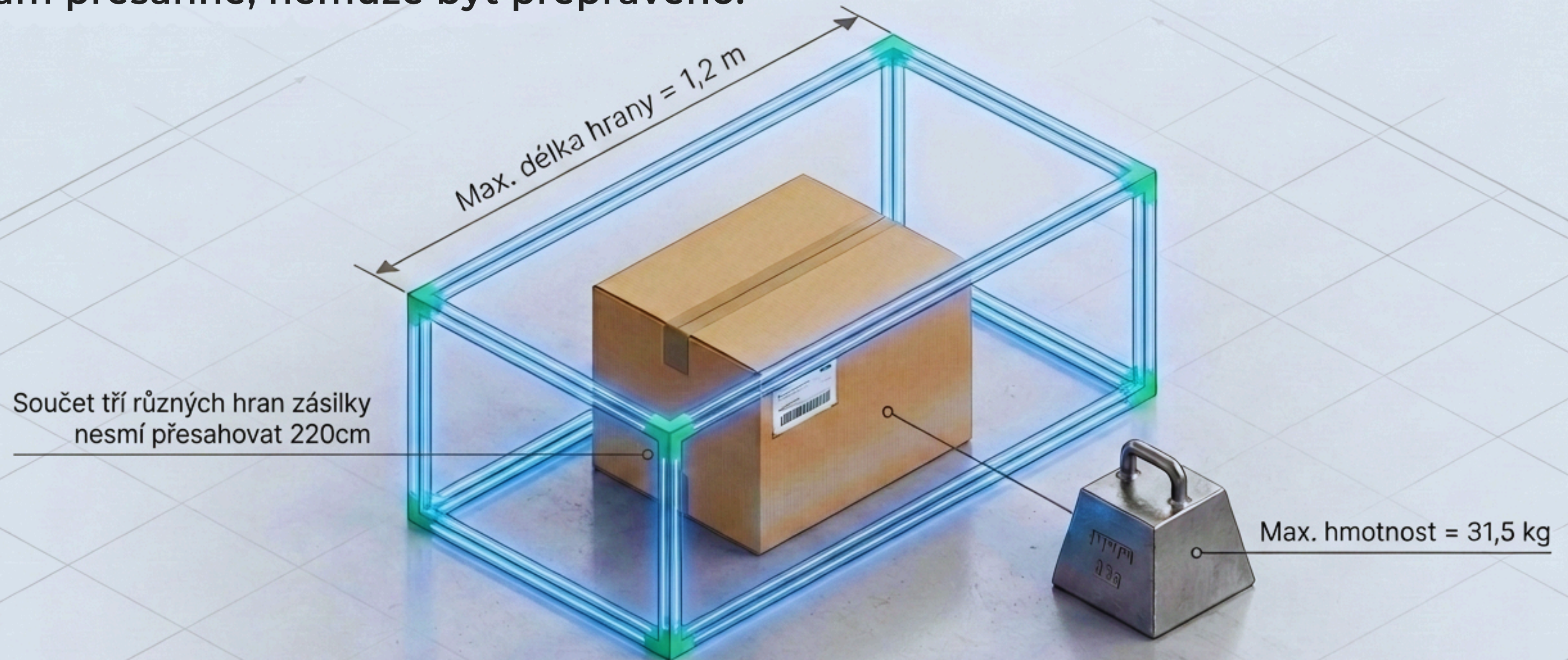

Nespojujte, co má být odděleno

Svazování více nákladových kusů dohromady je striktně zakázáno. Hrozí roztržení svazku a ztráta částí zásilky.



Zásilky se na pásech roztrhnou.
Neoznačený kus se nenávratně ztratí.

Vyloučené komodity

Co do běžné systémové přepravy nepatří bez předchozího písemného schválení?



Hodnota nad 100 000
CZK / 4 000 EUR



Výbušniny, ADR
chemikálie, hořlaviny



Zbraně a munice



Volné sklo a tekutiny
v křehkém obalu

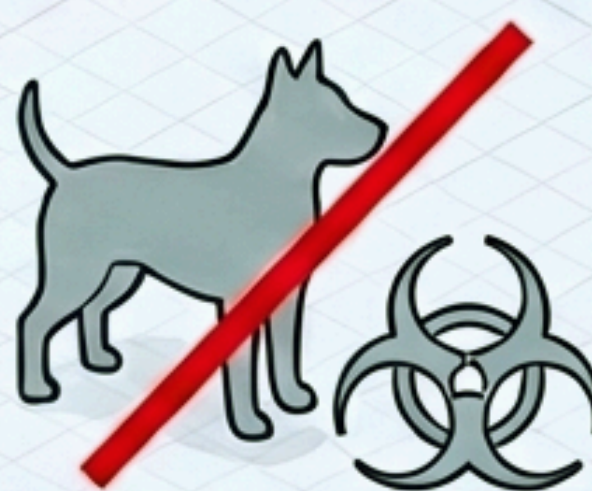

Živá zvířata
a biologický materiál

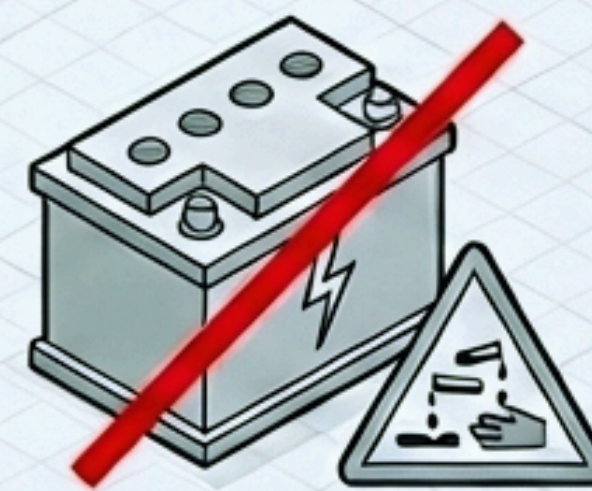

Autobaterie
s žíravinou

*pokud není smluvně dohodnuto jinak

Vnější skořápka: Základem je správná lepenka

Obal musí odpovídat hmotnosti a citlivosti obsahu. Prodejní obal většinou nestačí.
Použití kartonového obalu je vždy lepší než použití strečové fólie

3-vrstvá vlnitá lepenka

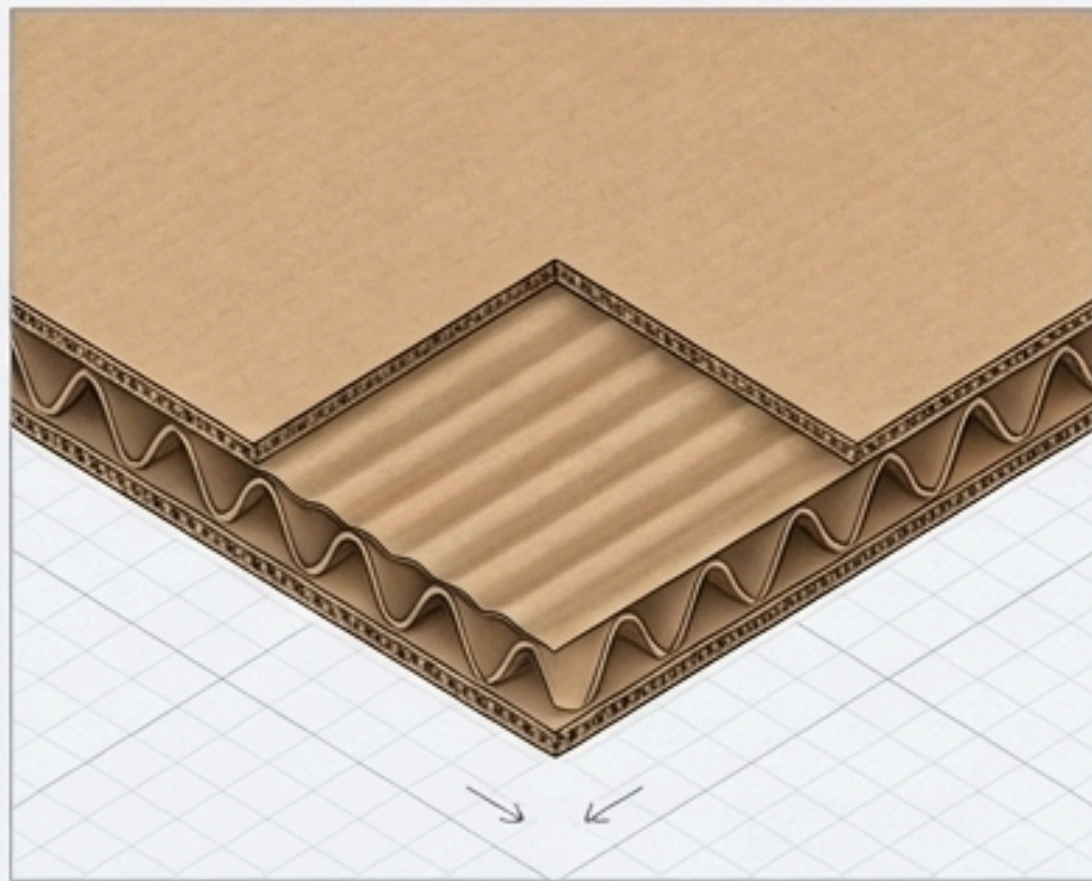

Kapacita: Do 15 kg.

Vhodné pro: Lehké, málo citlivé a objemné produkty.

5-vrstvá vlnitá lepenka

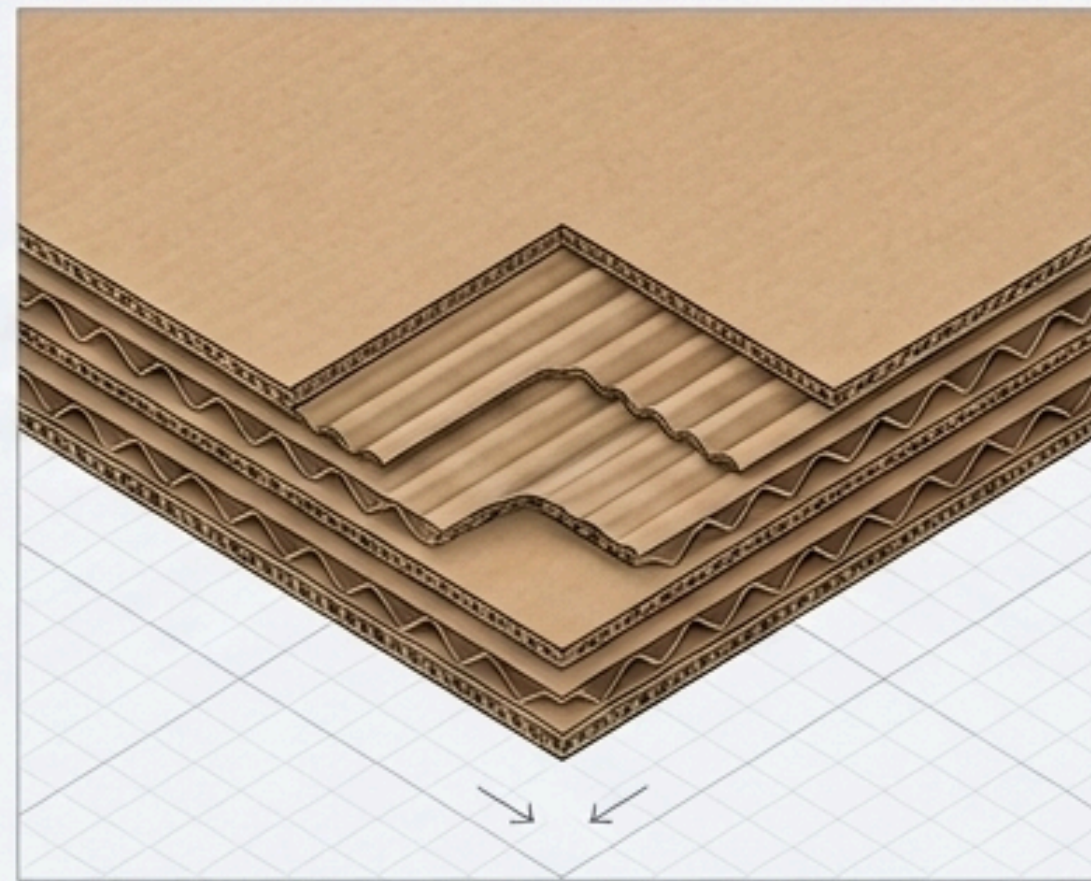

Kapacita: 30 až 50 kg.

Vhodné pro: Těžké, křehké, citlivé a robustní produkty.

Speciální výztuže (U/L profily)

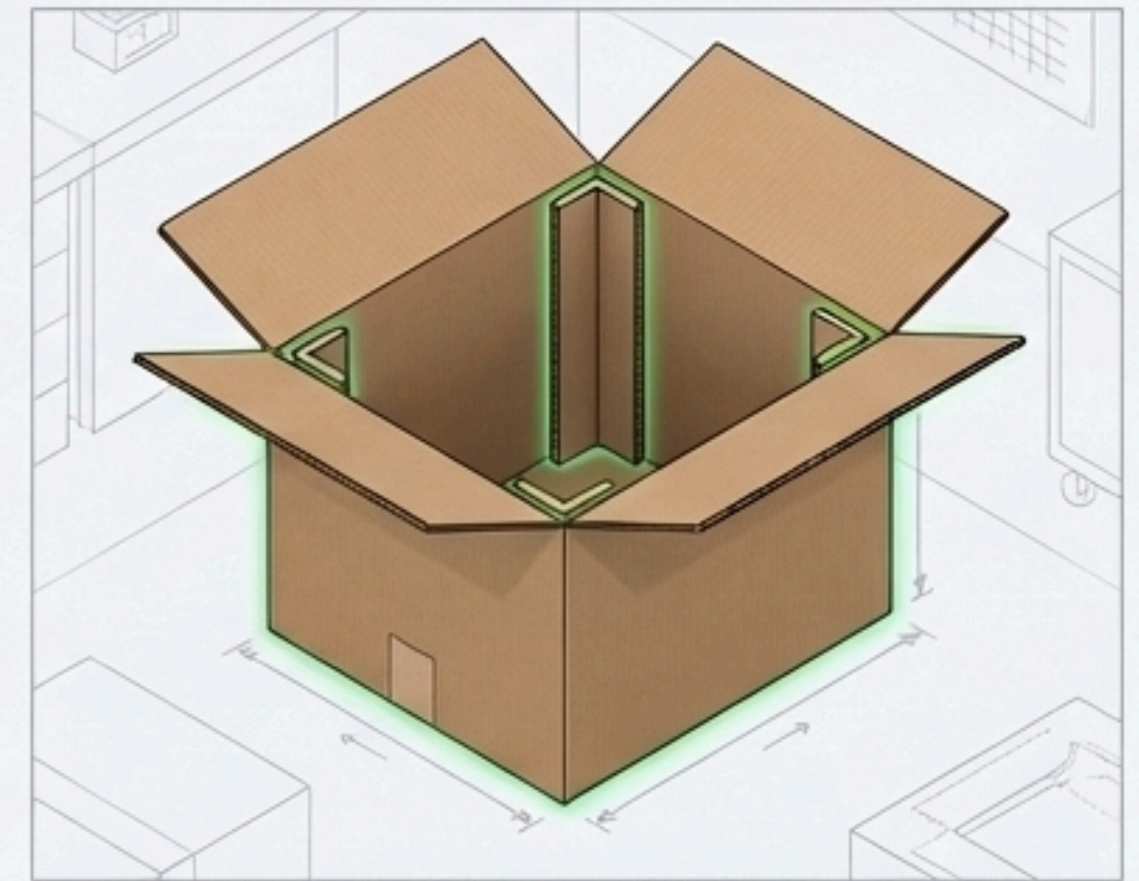

Použití: Pro velmi těžké produkty s ostrými hranami a pro zásilky do zahraničí.

Zlaté pravidlo balení: Deformační zóny

Produkt se nikdy nesmí dotýkat vnějších stěn krabice. Musí plavat v ochranném prostoru.

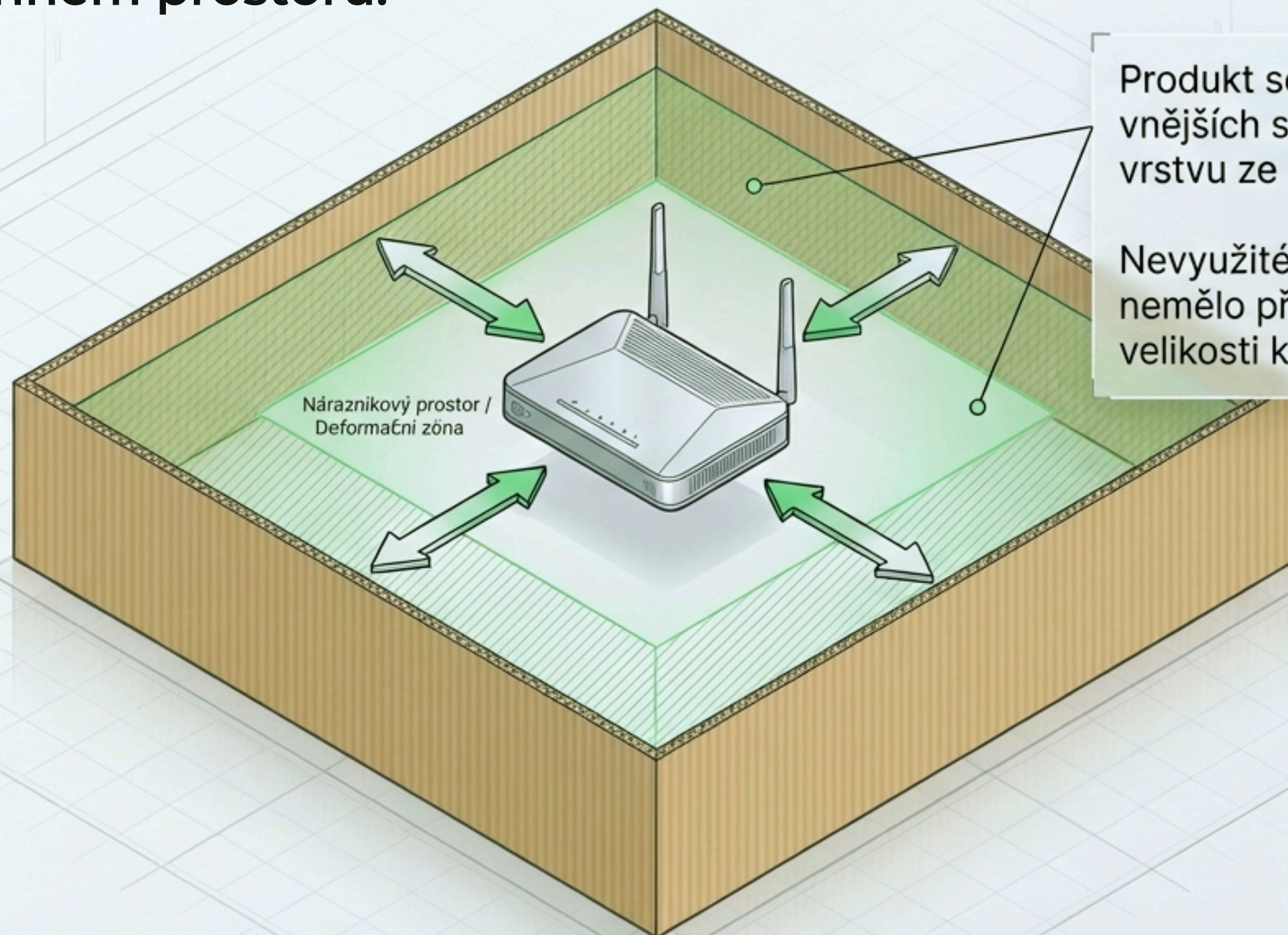

Produkt se nesmí dotýkat vnějších stěn. Vytvořte tlumící vrstvu ze všech 6 stran.

Nevyužité místo v obalu by nemělo přesahovat 10% velikosti krabice.

Vnitřní výplň: Zamezení smrtícímu pohybu

Krabice musí být zcela vyplněna. Pokud se obsah hýbe, při nárazu se zničí.

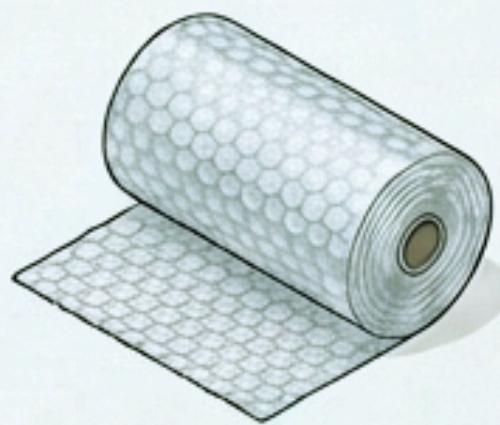
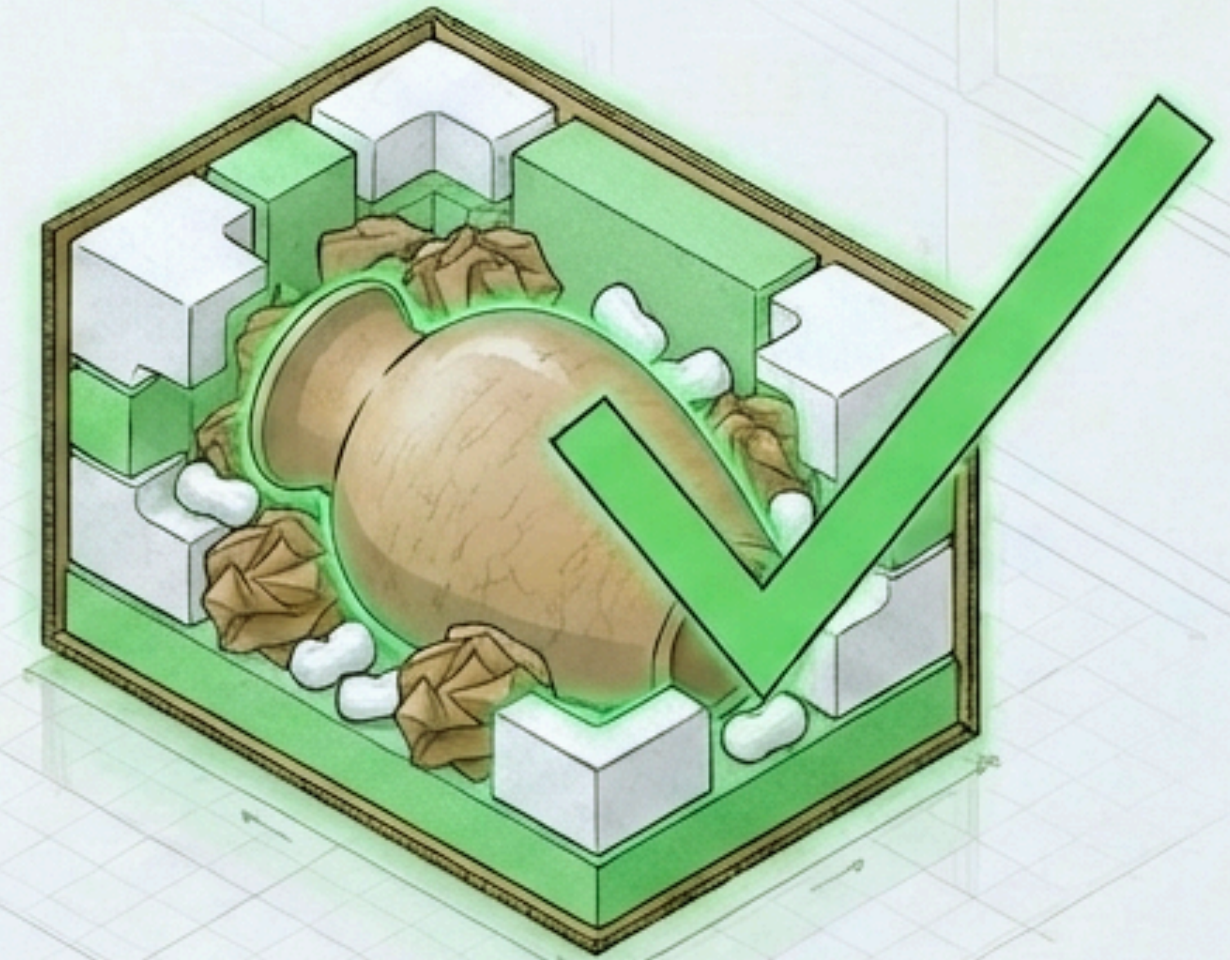
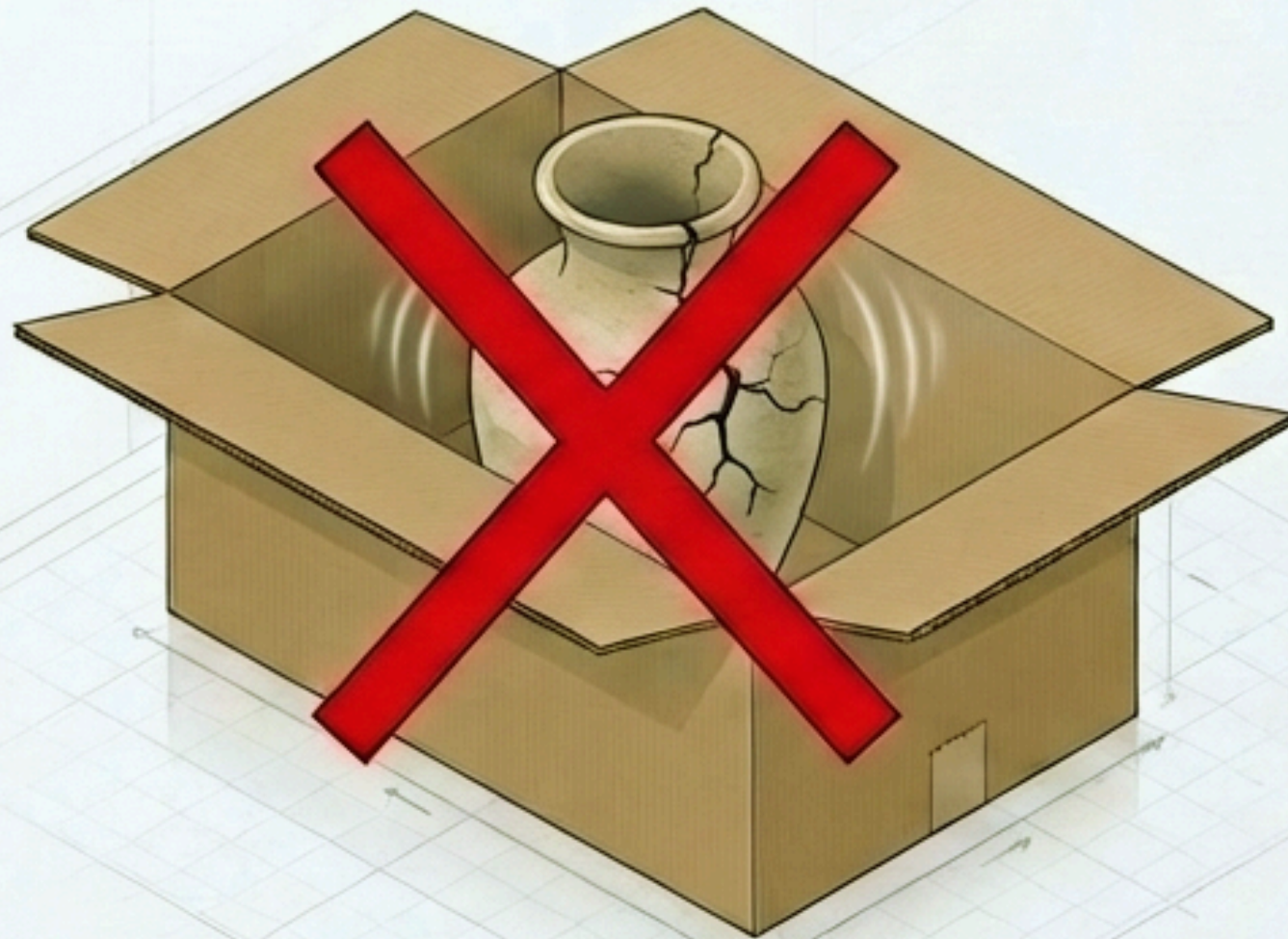

Bublínková fólie

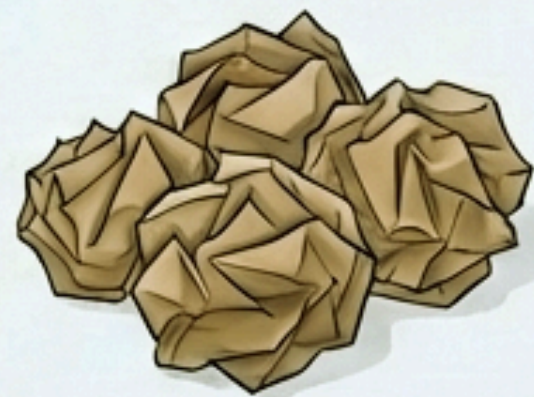

Zmačkaný papír

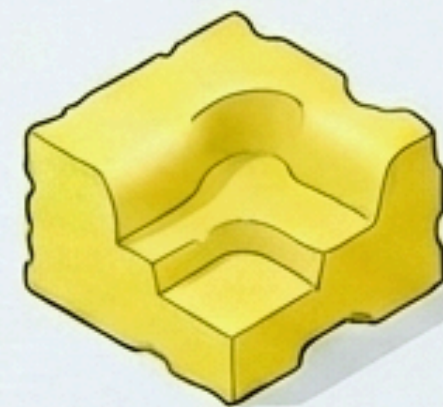

Fixační PU pěna



Tělíska (Flo-pak)

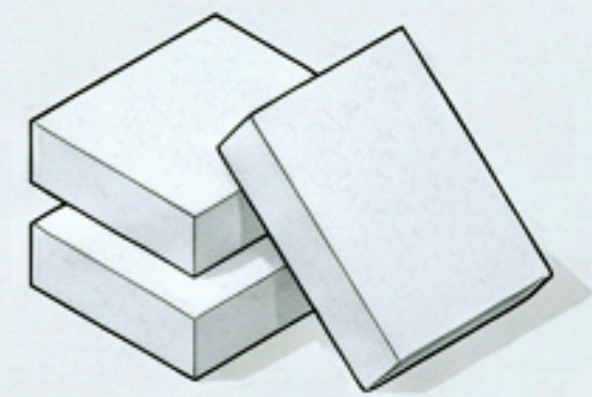

Polystyren

Speciální případ: Tekutiny a lahve

Kapaliny vyžadují extrémní ochranu. Únik zničí nejen vaši, ale i cizí zásilky. Přeprava je možná pouze s předchozím souhlasem.

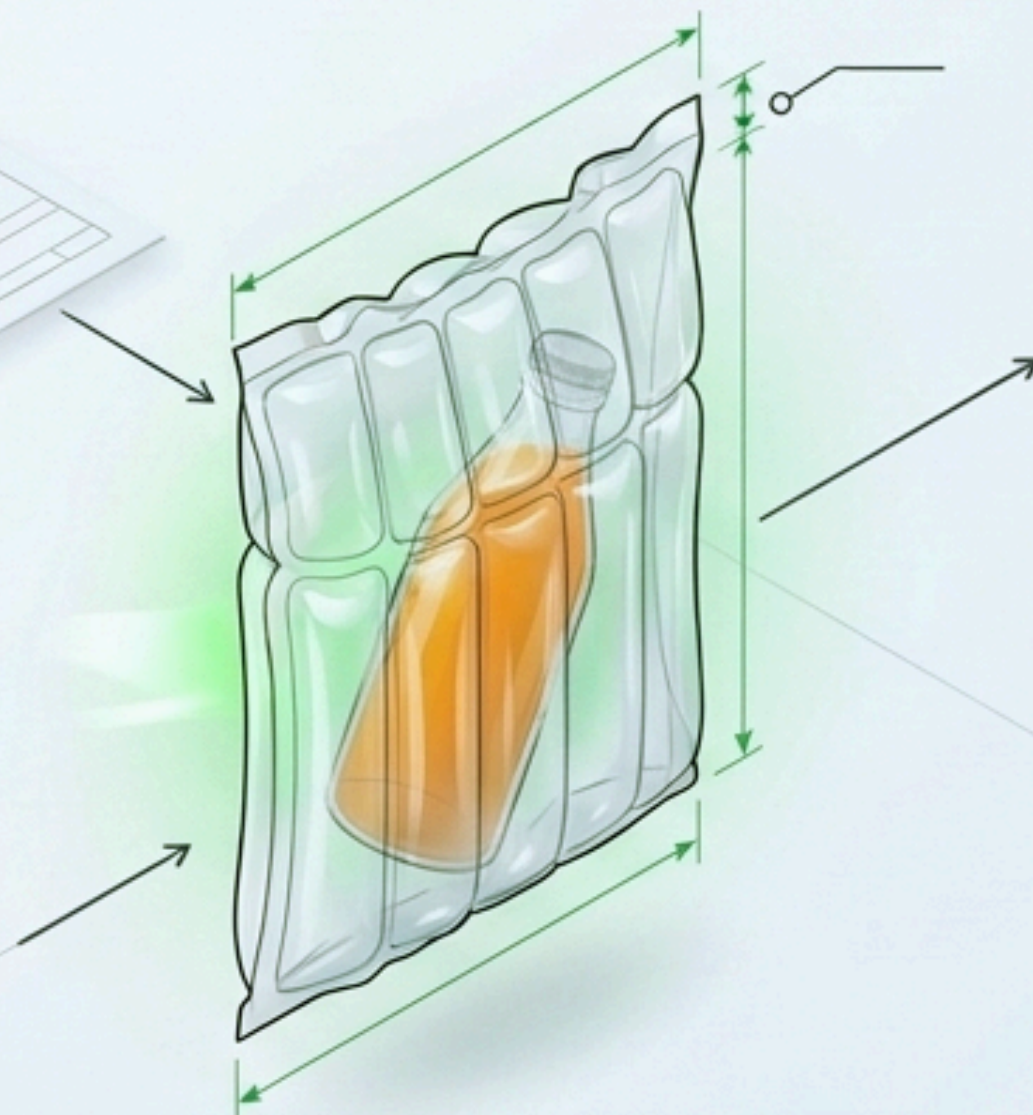

Krok 1: Nepropustnost a ochrana.
Uzavření do vzduchového sáčku zamezí poškození při špatné manipulaci.

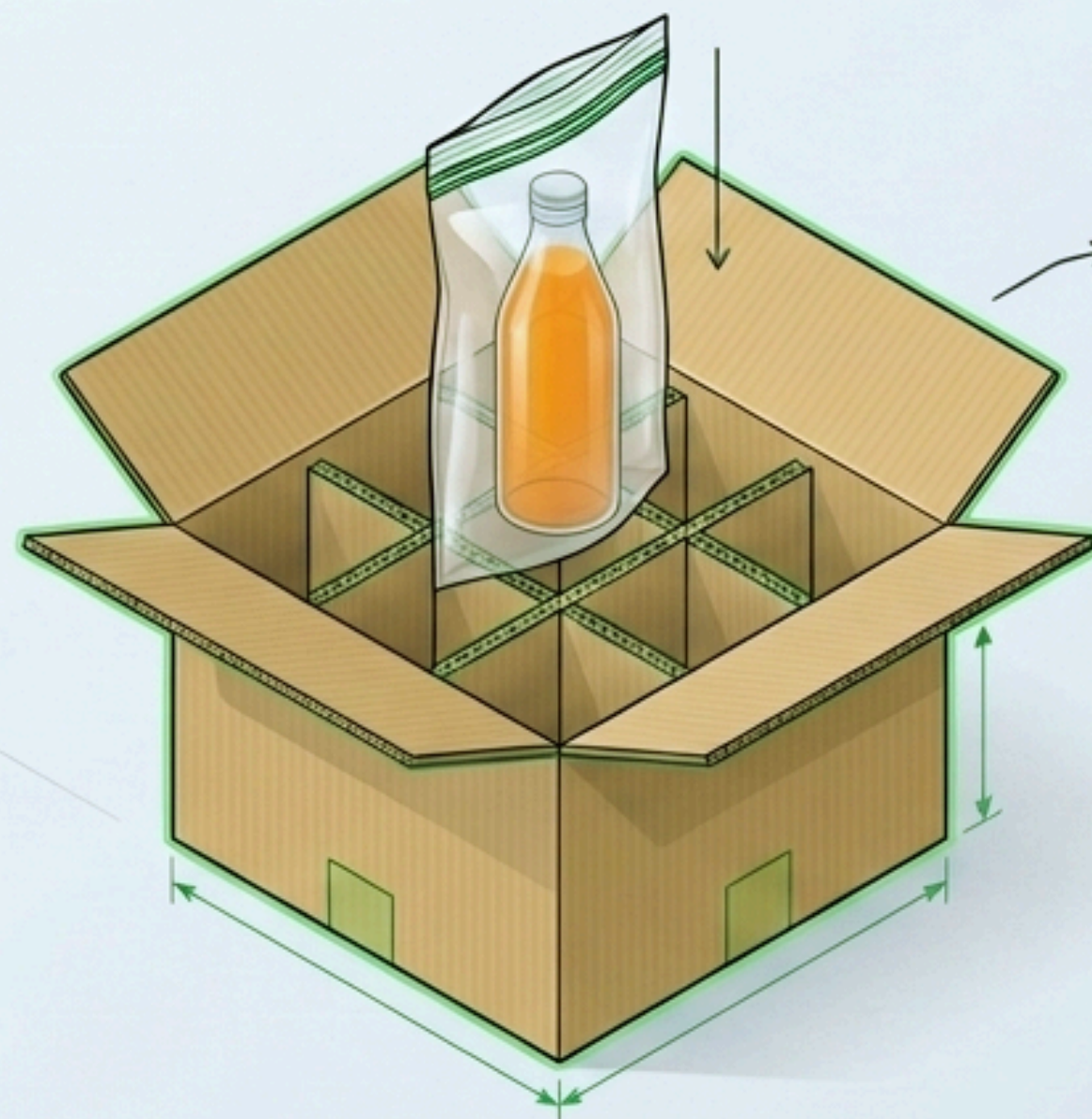

Krok 2: Separace.
Lahve se nesmí vzájemně dotýkat.

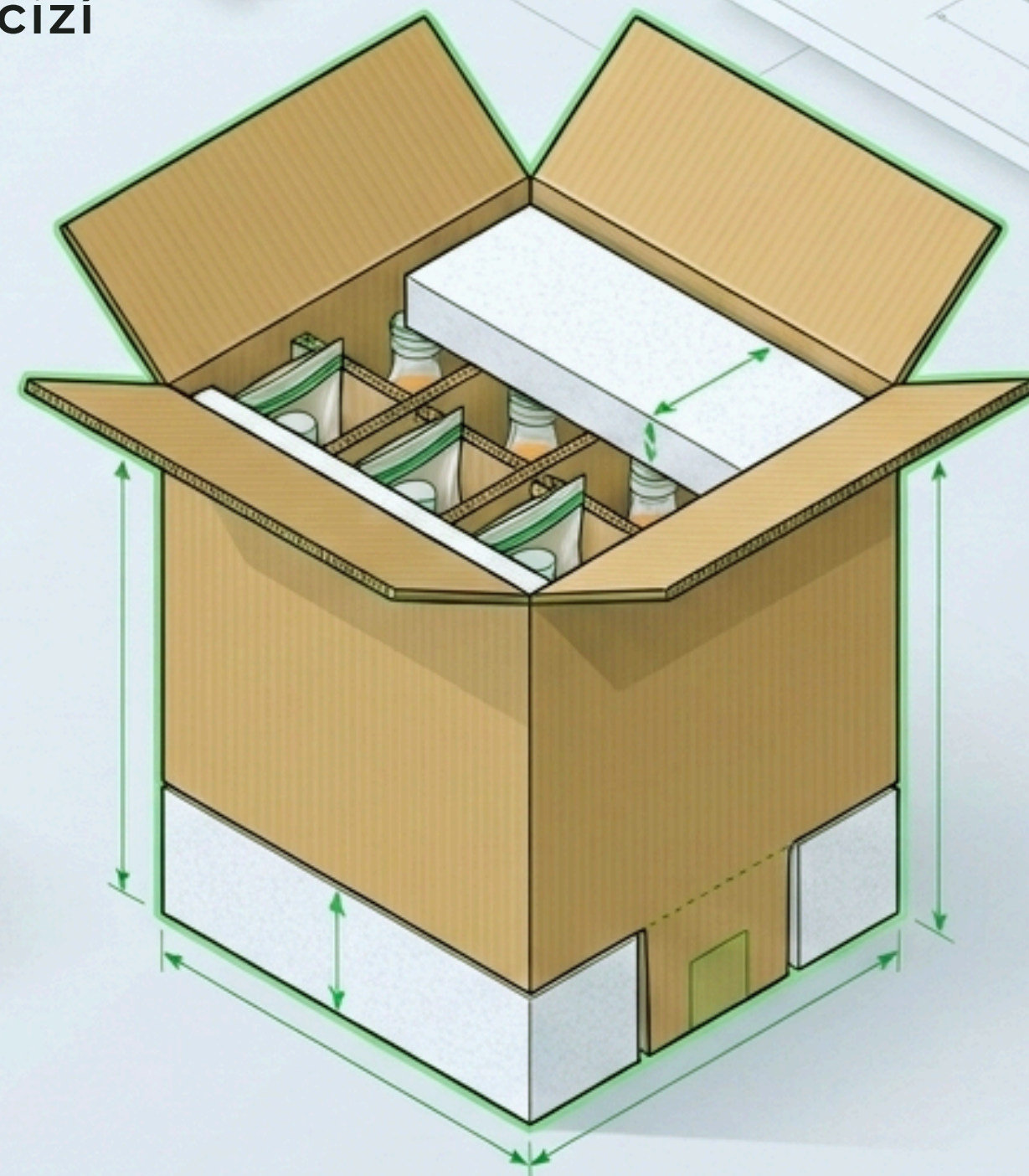

Krok 3: Obal.
5-vrstvý karton a silná deformační zóna.

OSTRÝ LIMIT: Max. 6 lahví a maximálně 9 kg na jeden nákladový kus!

Speciální případ: Pneumatiky

Přeprava pneu podléhá přísným váhovým a rozměrovým limitům.
Pneu s ráfkem vyžadují oddělený přístup.

Běžné pneu



Do 18" včetně a max 30 kg celkem.



Možno balit po 2 kusech.

Velké pneu nebo ráfky



Nad 18" nebo nasazeno na ráfku.

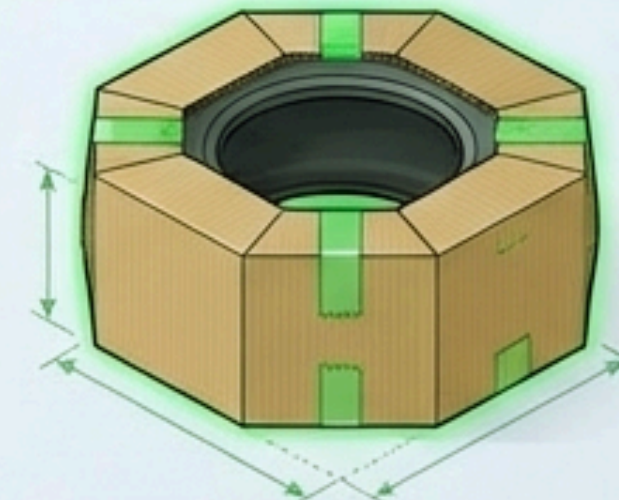

Nutno balit po 1 kusu. Max. hmotnost 30 kg na kus.

Uzavření zásilky: Pravidlo dvojitého „H“

Zajištění originality obalu brání otevření a extrémně zpevňuje konstrukci krabice.

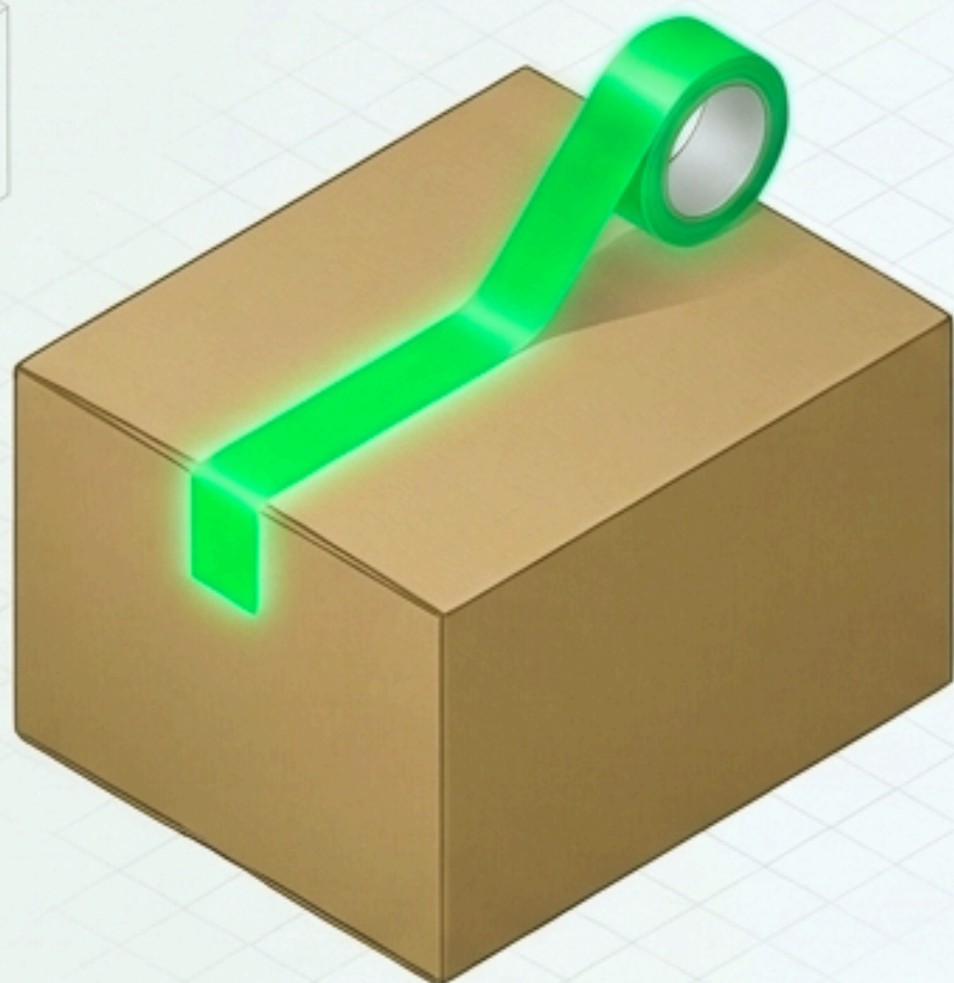

Krok 1: Středový spoj.

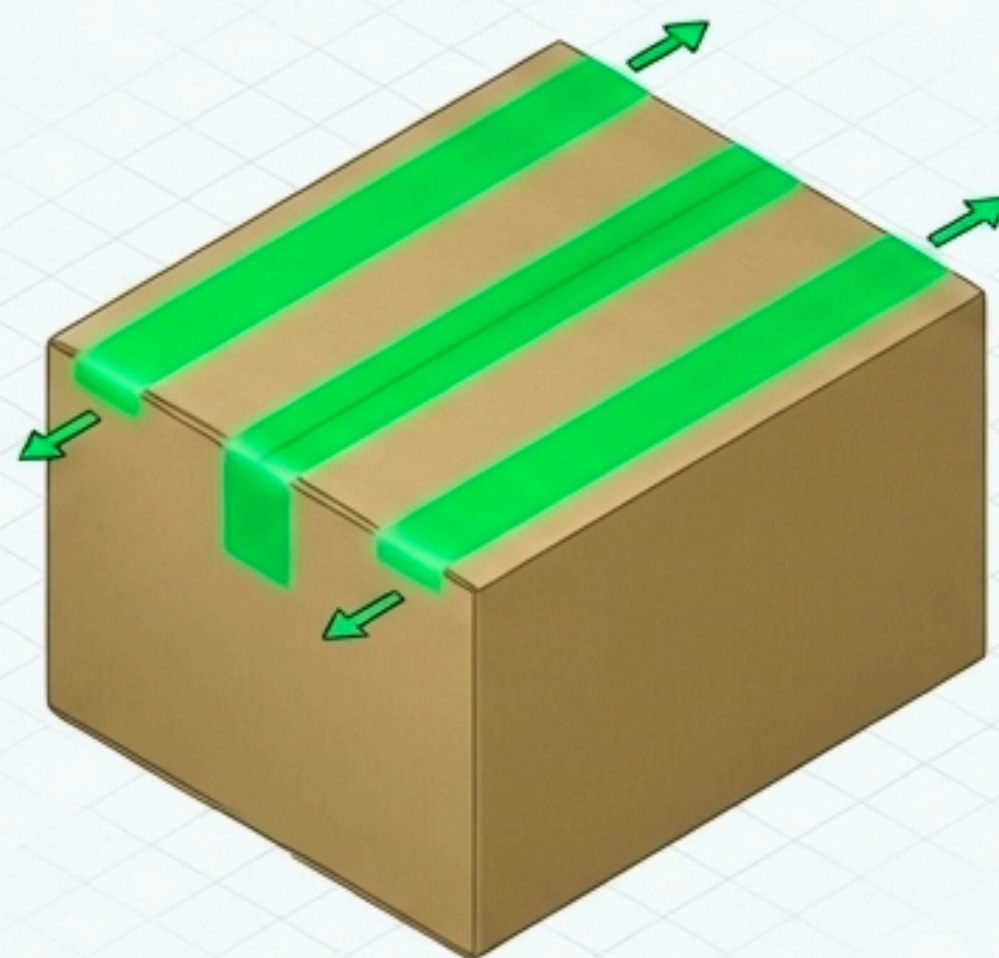

Krok 2: Boční hrany.

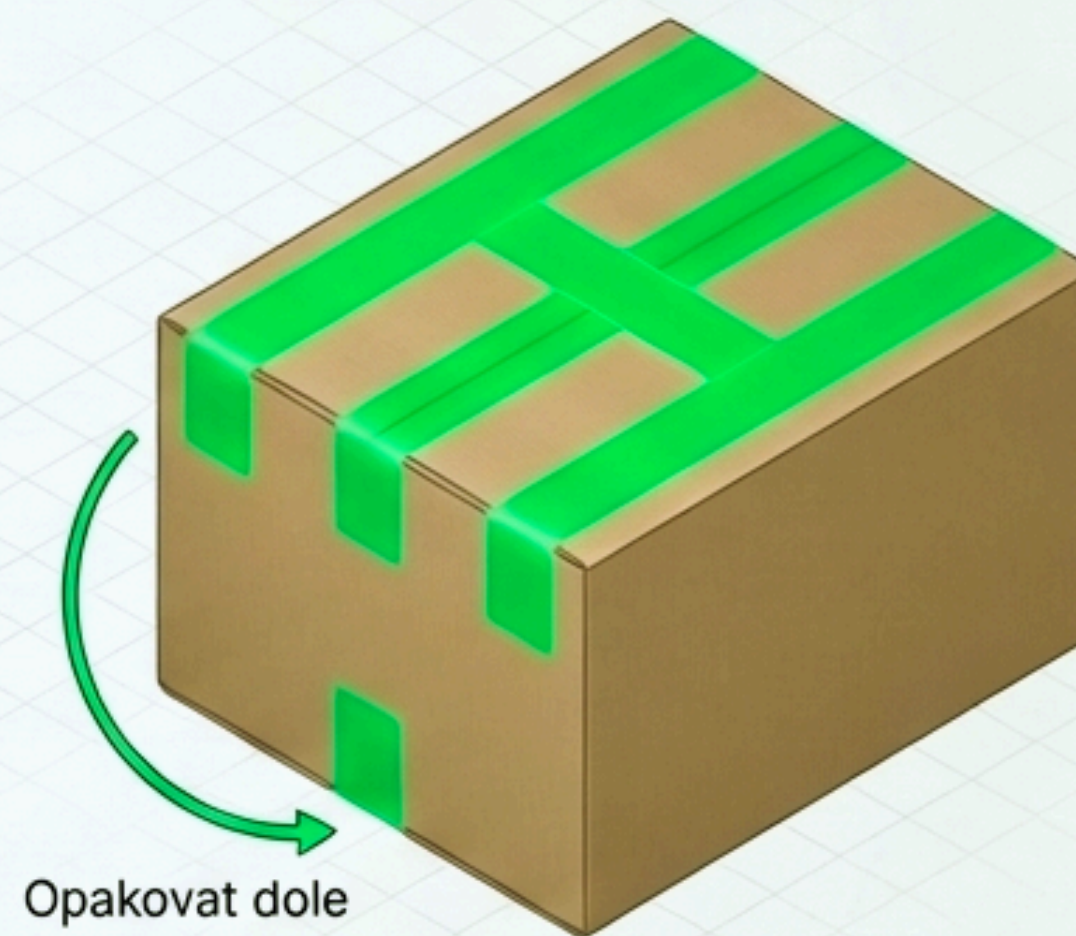

Výsledek: Dvojité H (nahore i dole).

Doporučujeme použití nepotištěných pásek.

Náležitosti správného polepení

Správné umístění štítku

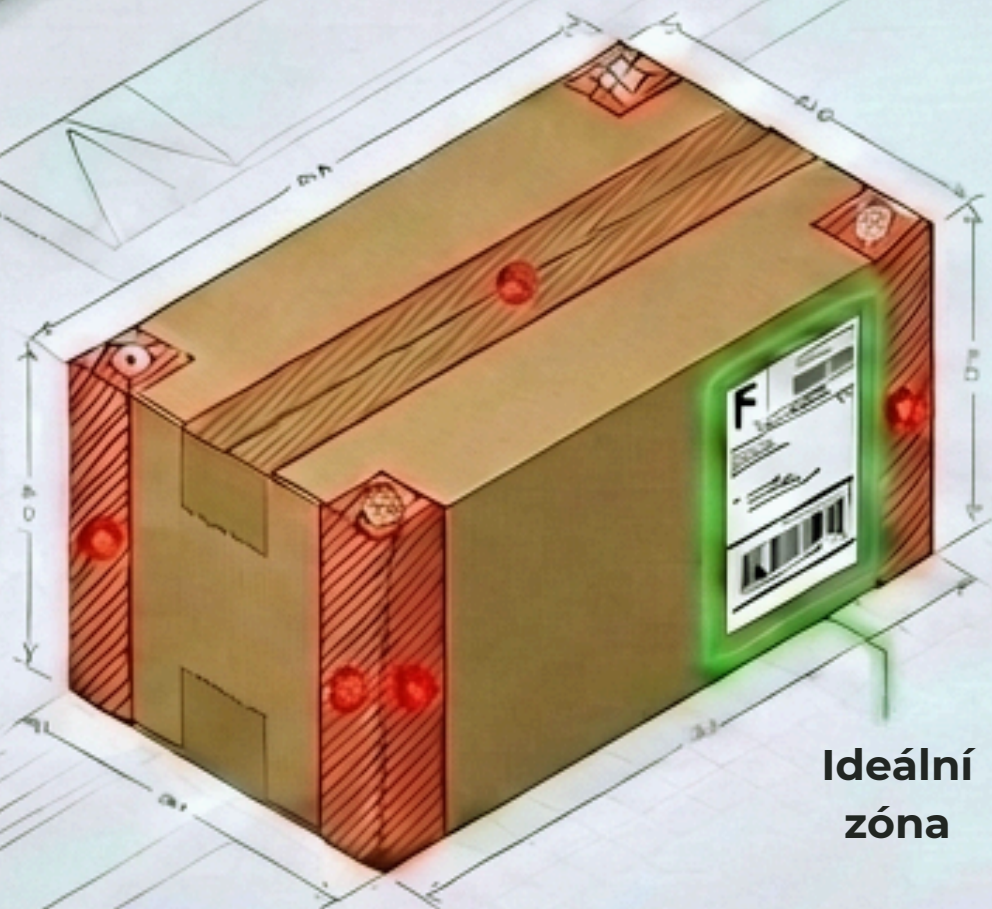

Zalepení zásilky: Pravidlo dvojitého „H“

Zajištění originality obalu brání otevření a extrémně zpevňuje konstrukci krabice.

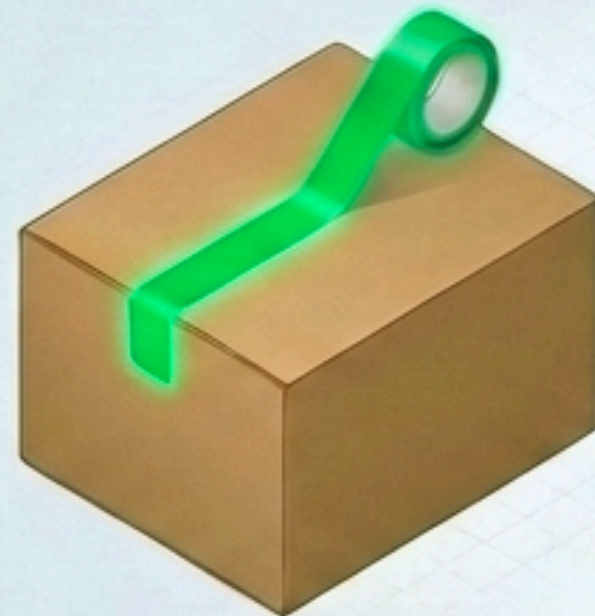

Krok 1: Středový spoj.

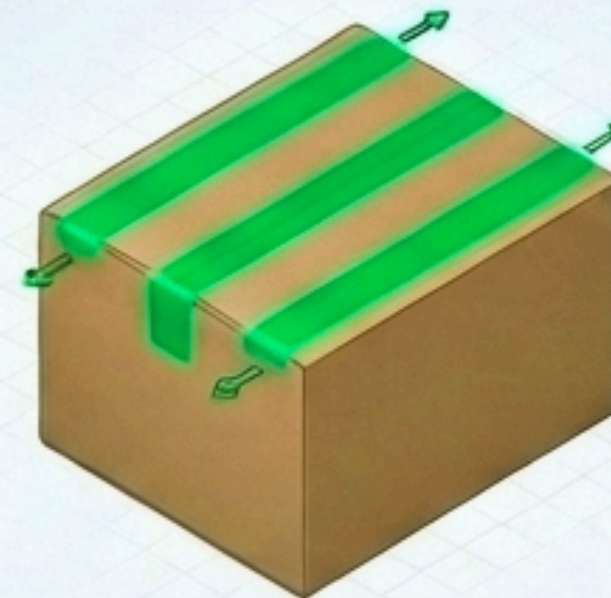

Krok 2: Boční hrany.

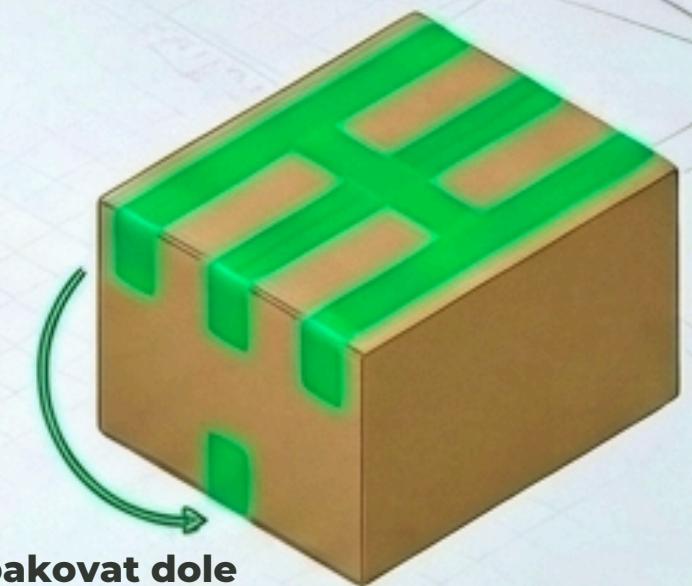

Opakovat dole

Výsledek: Dvojité H (nahoru i dole).

Doporučujeme použití nepotištěných pásek.

DISCLAIMER

V případě hodnoty zásilky vyšší než 20 000 Kč je za přepravu zásilky účtován poplatek 0,2% z hodnoty zásilky.

ADR pravidla v logistice (nebezpečné věci) v ČR



Výbušniny
Třída 1
(např. ohňostroje,
munice)



Plyny
Třída 2
(např. aerosoly,
propan-butan,
zapalovače)



Hořlavé kapaliny
Třída 3
(např. barvy, ředidla,
alkohol)



Hořlavé tuhé látky
Třída 4
(např. sirky, tuhý
podpalovač)



Oxidační látky
Třída 5
(např. peroxid vodíku,
dusičnany)



Oxidační látky
Třída 5
(např. peroxid
vodíku, dusičnany)



Jedovaté látky
Třída 6
(např. pesticidy,
kyanidy)



Radioaktivní látky
Třída 7
(např. lékařské
izotopy, uran)



Žiravé látky
Třída 8
(např. kyseliny,
louhy, čističe)



Jiné nebezpečné látky
Třída 9
(např. lithiové baterie,
suchý led, azbest)

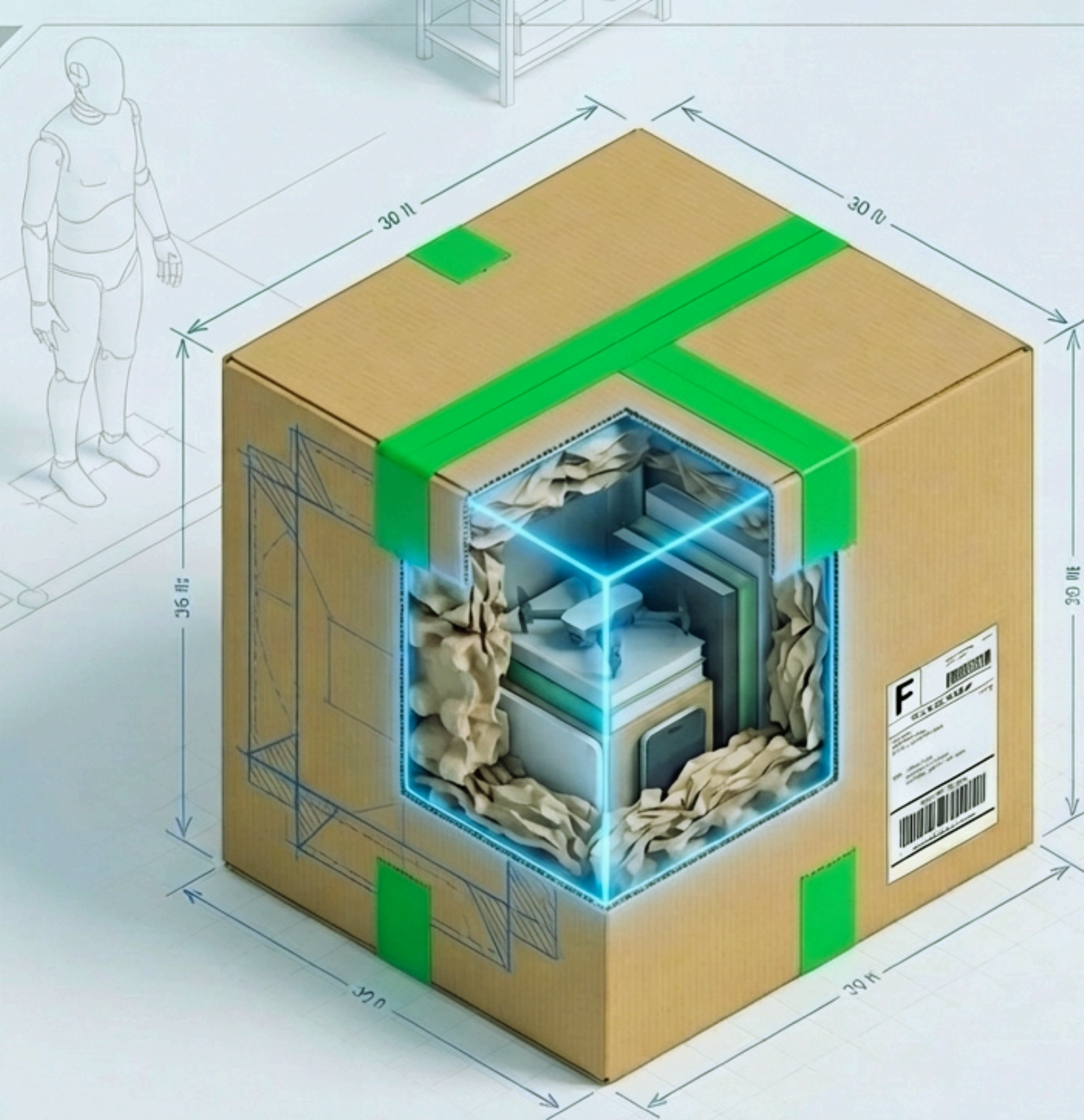

Rovnice 100% doručení

- ✓ **Limity splněny:** Do 31,5 kg, max délka 1,2 m.
- ✓ **Pevná skořápka:** Odpovídající lepenka (3 nebo 5 vrstev) snesoucí 5x stohování.
- ✓ **Absolutní fixace:** Deformační zóny ze všech 6 stran (zejména dno!), nulový pohyb uvnitř.
- ✓ **Čistá navigace:** Jeden neporušený štítek v pravém dolním rohu, zalepeno do H.